

REVISIONS

ECN	LTR	DESCRIPTION	DATE	REVISED	APPROVED
-----	-----	-------------	------	---------	----------

MTR0006

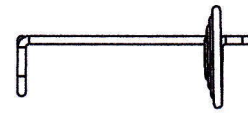
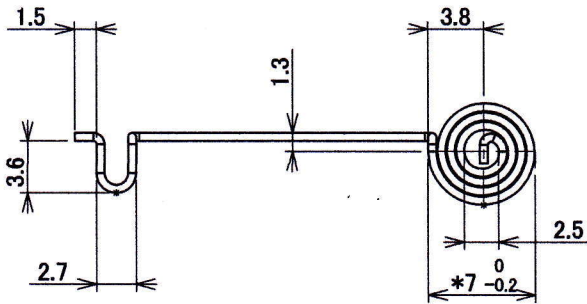
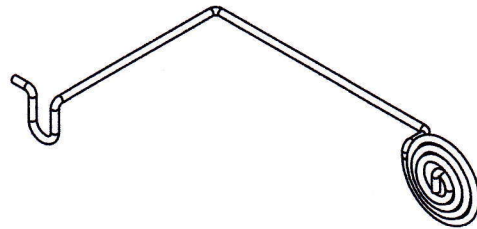
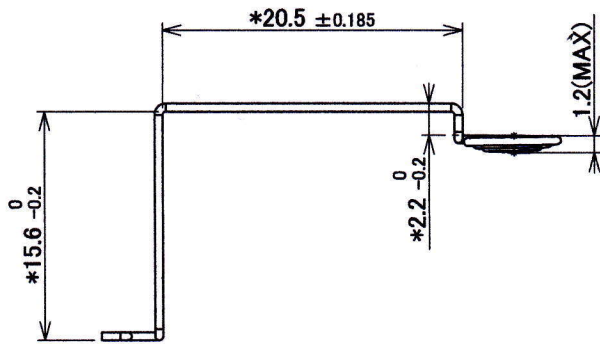

UNLESS OTHERWISE SPECIFIED DIMENSIONS ARE IN MILLIMETERS INCHES TOLERANCE ON DECIMALS ± FRACTIONALS ± ANGLES ± DO NOT SCALE DRAWING

注) Notes

- 指示なき寸法公差は、±0.3とする。
Unless specified, the tolerance shall be ±0.3.
- 指示なき曲げRは、最小Rとする。
Unless specified, the curve R shall be the smallest R.
- 中心線に対する偏心は±0.2とする。
The deviation from centerline shall be ±0.2.
- 嵌合部品品番(MTR0006-50)*印部は、勤合寸法につき、最終寸法は現物合わせにて調整する。
The dimension with * mark shall be adjustable, to match with the actual fitting with other part (MTR0006-50).
- コイル部仕様 :

巻き数 — 3.75
巻き方向 — 左巻き

Coil specifications :

Turn no. — 3.75
Turn direction — Left turn

- 端子先端に突起やバリが無いこと。
There shall be no swelling or burr on terminal end.
- 本製品の使用材料には、HTS A2106に準拠した材料を使用すること。
The material used for this product shall comply to HTS A2106.

MTR0006-580010		φ0.55 SHINKO WIRE SWIC-F or KOSWIRE KOSNIC		REMOVE GREASE 脱脂	HM039744 or HM221084
LTR	PART NAME OR PART NO. 名称又は品番	QTY	MATERIAL 材質	TREATMENT 処理	TEC CODE TECコード
DWN	SHAH RIL	DATE	May.7'18	SCALE 2:1 3RD ANGLE PROJECTION	NAME 電池端子(+)部品図 BATTERY TERMINAL(+) PART DRAWING
CHKD	SHAH RIL	DATE	May.7'18		
APVD	NAZRI	DATE	May.7'18		
Hosiden Corporation FACTORY: <input type="checkbox"/> OSAKA <input type="checkbox"/> TOKYO <input type="checkbox"/> KOBE <input type="checkbox"/> F.D. <input type="checkbox"/> TOHOKU <input type="checkbox"/> KYUSHU <input type="checkbox"/> SEIKO <input checked="" type="checkbox"/> HEM				MODEL NO.	MTR0005-SERIES
				DWG NO.	MTR0006-58PP