

6 5 4 3 2 1

REVISIONS

ECN	LTR	DESCRIPTION	DATE	REVISED	APPROVED
-----	-----	-------------	------	---------	----------

HTR1041

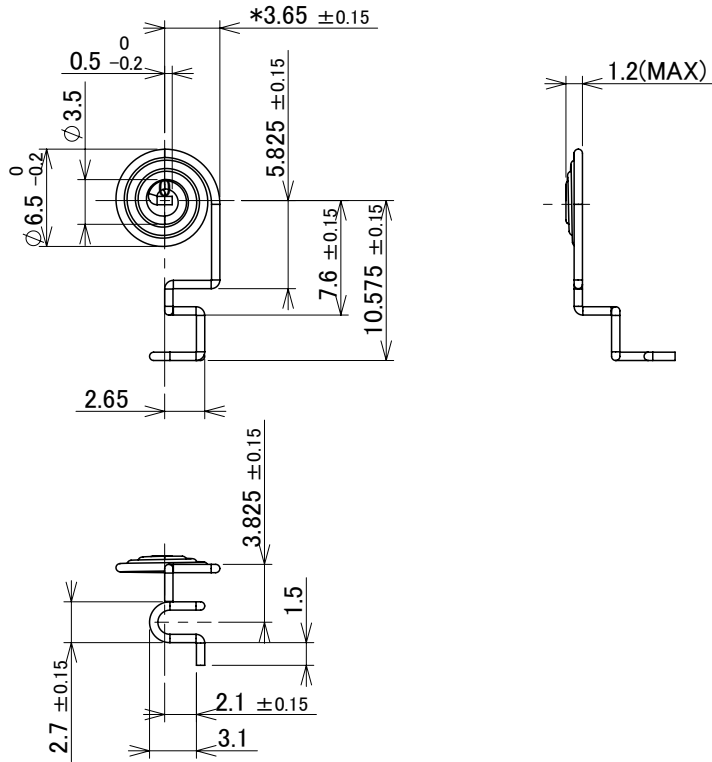

UNLESS OTHERWISE SPECIFIED DIMENSIONS ARE IN MILLIMETERS INCHES TOLERANCE ON DECIMALS ± FRACTIONALS ± ANGLES ± DO NOT SCALE DRAWING

注) Notes

- 指示なき寸法公差は、±0.3とする。  
Unless specified, the tolerance shall be ±0.3.
- 指示なき曲げRは、最小Rとする。  
Unless specified, the curve R shall be the smallest R.
- 中心線に対する偏心は±0.2とする。  
The deviation from centerline shall be ±0.2.
- 嵌合部品品番 (AHU1890-50) \* 印部は、勘合寸法につき、最終寸法は現物合わせにて調整する。  
The dimension with \* mark shall be adjustable, to match with the actual fitting with other part (AHU1890-50).
- コイル部仕様 : 巻き数 --- 3.25  
巻き方向 --- 左巻き  
  
Coil specifications : Turn no. --- 3.25  
Turn direction --- Left turn
- 端子先端に突起やバリが無いこと。  
There shall be no swelling or burr on terminal end.
- 本製品の使用材料には、HTS A2106に準拠した材料を使用すること。  
The material used for this product shall comply to HTS A2106.

ATA0841-500010		∅0.55 SHINKO WIRE SWIC-F or KOSWIRE KOSNIC		REMOVE GREASE 脱脂	HM039744 or HM221084
LTR	PART NAME OR PART NO. 名称又は品番	QTY	MATERIAL 材質	TREATMENT 処理	TEC CODE TECコード
DWN	NAZRI	DATE	Jul.31.'17	SCALE 2:1 3RD ANGLE PROJECTION	NAME 電池端子(+) 部品図 BATTERY TERMINAL(+) PART DRAWING
CHKD	NAZRI	DATE	Jul.31.'17		
APVD	HATTORI	DATE	Jul.31.'17		
Hosiden Corporation				MODEL NO.	HTR1041-01XXXX
FACTORY: <input type="checkbox"/> OSAKA <input type="checkbox"/> TOKYO <input type="checkbox"/> KOBE <input type="checkbox"/> F.D. <input type="checkbox"/> TOHOKU <input type="checkbox"/> KYUSHU <input type="checkbox"/> SEIKO <input checked="" type="checkbox"/> HEM				DWG NO.	ATA0841-50PP