

REVISIONS

ECN	LTR	DESCRIPTION	DATE	REVISED	APPROVED
MAA0563	①	A(1) ADDITIONAL NOTE	Dec.18.'18	NAZRI	CHIN
MAA0595	②	A(1) ADDITIONAL SERIES OF PART NO.	Sep.20.'19	MU'IZ	NAZRI

HTR1041

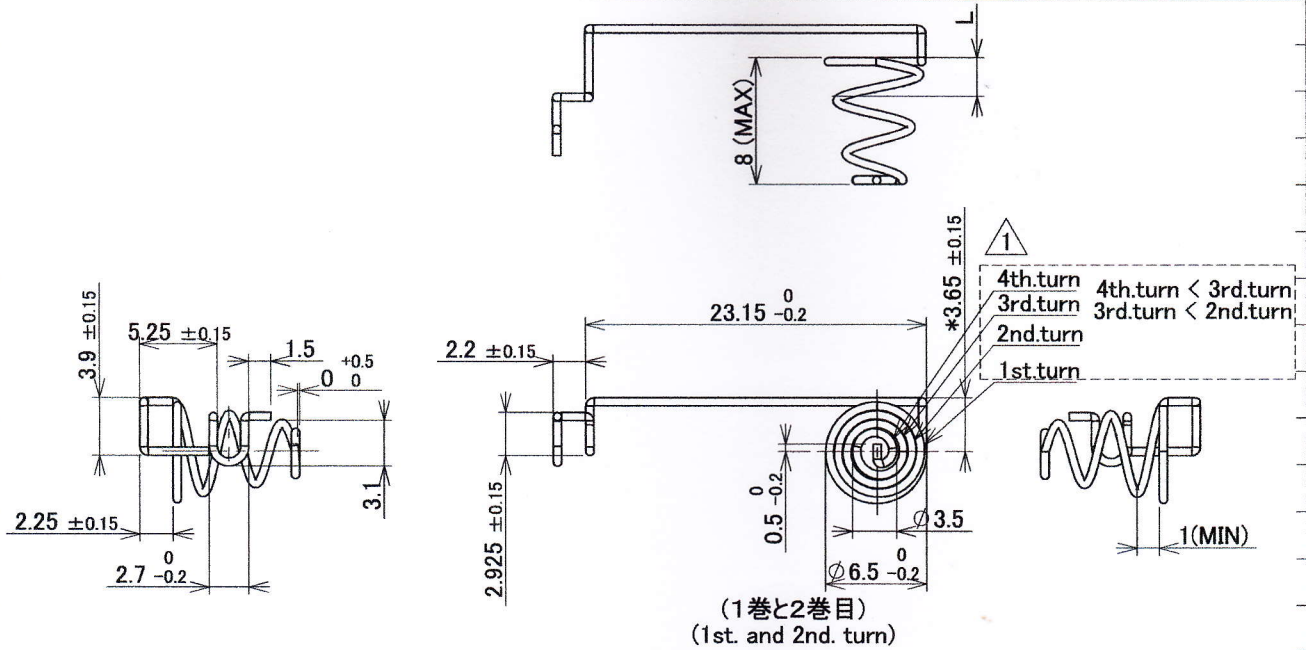

注) Notes

- 指示なき寸法公差は、±0.3とする。
Unless specified, the tolerance shall be ±0.3.
- 指示なき曲げRは、最小Rとする。
Unless specified, the curve R shall be the smallest R.
- 中心線に対する偏心は±0.2とする。
The deviation from centerline shall be ±0.2.
- 嵌合部品番(AHU1890) * 印部は、勤合寸法につき、最終寸法は現物合わせにて調整する。
The dimension with * mark shall be adjustable, to match with the actual fitting with other part (AHU1890).
- コイル部仕様 : 巻き数 — 4.25
巻き方向 — 右巻き
バネ荷重 — L=2.65mm 時 7.35±1N
Coil specifications : Turn no. — 4.25
Turn direction — Right turn
Load of spring — 7.35±1N at L=2.65mm
- 2巻目以上はL=1.1に真っ直ぐ押した時、重ね合わない様にする事。
2nd.turn and above shall not be overlapped after pressing to L=1.1.
- 端子先端に突起やバリが無いこと。
There shall be no swelling or burr on terminal end.
- 本製品の使用材料には、HTS A2106に準拠した材料を使用すること。
The material used for this product shall comply to HTS A2106.

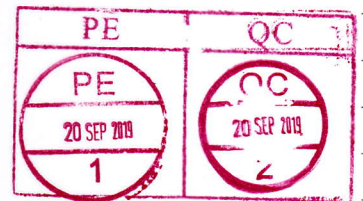

UNLESS OTHERWISE SPECIFIED DIMENSIONS ARE IN MILLIMETERS INCHES TOLERANCE ON DECIMALS ± FRACTIONALS ± ANGLES ± DO NOT SCALE DRAWING

②	ATA0842-500020		φ0.5 SHINKO WIRE SWIC-F or KOSWIRE KOSNIC	REMOVE GREASE 脱脂	HM039744 or HM221084
	ATA0842-500010		φ0.55 SHINKO WIRE SWIC-F or KOSWIRE KOSNIC	REMOVE GREASE 脱脂	HM039744 or HM221084
LTR	PART NAME OR PART NO. 名称又は品番	QTY	MATERIAL 材質	TREATMENT 処理	TEC CODE TECコード

DWN	NAZRI	DATE	Jul.31.'17	SCALE	2:1	NAME 電池端子(-)部品図 BATTERY TERMINAL(-) PART DRAWING
CHKD	NAZRI	DATE	Jul.31.'17	3RD ANGLE PROJECTION		
APVD	HATTORI	DATE	Jul.31.'17			
Hosiden Corporation						MODEL NO. HTR1041-01XXXX
FACTORY: <input type="checkbox"/> OSAKA <input type="checkbox"/> TOKYO <input type="checkbox"/> KOBE <input type="checkbox"/> F.D. <input type="checkbox"/> TOHOKU <input type="checkbox"/> KYUSHU <input type="checkbox"/> SEIKO <input checked="" type="checkbox"/> HEM						DWG NO. ATA0842-50PP ②