

REVISIONS

ECN	LTR	DESCRIPTION	DATE	REVISED	APPROVED
-----	-----	-------------	------	---------	----------

HTR1036

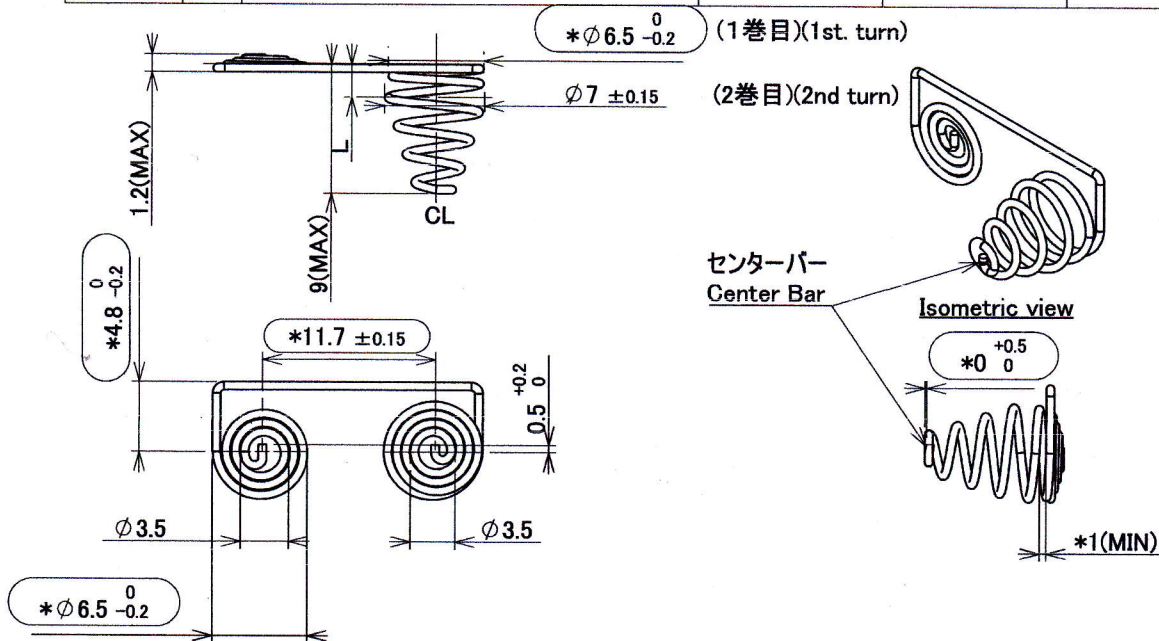

注) Notes

- 指示なき寸法公差は、±0.3とする。  
Unless specified, the tolerance shall be ±0.3.
- 指示なき曲げRは、最小Rとする。  
Unless specified, the curve R shall be the smallest R.
- 中心線に対する偏心は±0.2とする。  
The deviation from centerline shall be ±0.2.
- 嵌合部品品番(AHU1897-50) \*印部は、勘合寸法につき、最終寸法は現物合わせにて調整する。  
The dimension with \* mark shall be adjustable, to match with the actual fitting with other part (AHU1897-50).

5. コイル部仕様 : [+側]  
 平密巻き  
 巻き数 — 3.25  
 巻き方向 — 左巻き  
 [-側]  
 巻き数 — 5.25  
 巻き方向 — 右巻き  
 バネ荷重 — L=2.65mm 時 7.35±1N

- Coil specifications : [+ side]  
 Flat turn  
 Turn no. — 3.25  
 Turn direction — Left turn  
 [- side]  
 Turn no. — 5.25  
 Turn direction — Right turn  
 Load of spring — 7.35±1N at L=2.65mm

6. -側にて、3巻目以上はL=1.65mmに真っ直ぐ押しした時、重ね合わない様にする。  
 For - side, 3rd.turn and above shall not be overlapped after pressing to L=1.65mm.

7. 端子先端に突起やバリが無いこと。

There shall be no swelling or burr on terminal end.

8. 本製品の使用材料には、HTS A2106に準拠した材料を使用すること。

The material used for this product shall comply to HTS A2106.

9. ○部寸法は重要寸法であり、受け入れ検査で測定し、記録を残すこと。

Dimension with ○ shall be important dimension and need to measure during incoming inspection, and keep the record.



UNLESS OTHERWISE SPECIFIED DIMENSIONS ARE IN MILLIMETERS INCHES TOLERANCE ON DECIMALS ± FRACTIONALS ± ANGLES ± DO NOT SCALE DRAWING

ATA0885-500010

φ0.55 KOSWIRE KOSNIC

REMOVE GREASE  
脱脂

HM221084

LTR	PART NAME OR PART NO. 名称又は品番	QTY	MATERIAL 材質	TREATMENT 処理	TEC CODE TECコード
-----	------------------------------	-----	-------------	--------------	--------------------

DWN	SHAHRI	DATE	Oct.31.'19	SCALE 2:1	NAME 電池端子(±)部品図 BATTERY TERMINAL(±) PART DRAWING
CHKD	SHAHRI	DATE	Oct.31.'19		
APVD	NAZRI	DATE	Oct.31.'19		



Hosiden Corporation

FACTORY:  OSAKA  TOKYO  KOBE  F.D.  
 TOHOKU  KYUSHU  SEIKO  HEM

MODEL NO.  
HTR1036-01XXXX

DWG NO.  
ATA0885-50PP