

REVISIONS

ECN	LTR	DESCRIPTION	DATE	REVISED	APPROVED
-----	-----	-------------	------	---------	----------

HTR1036

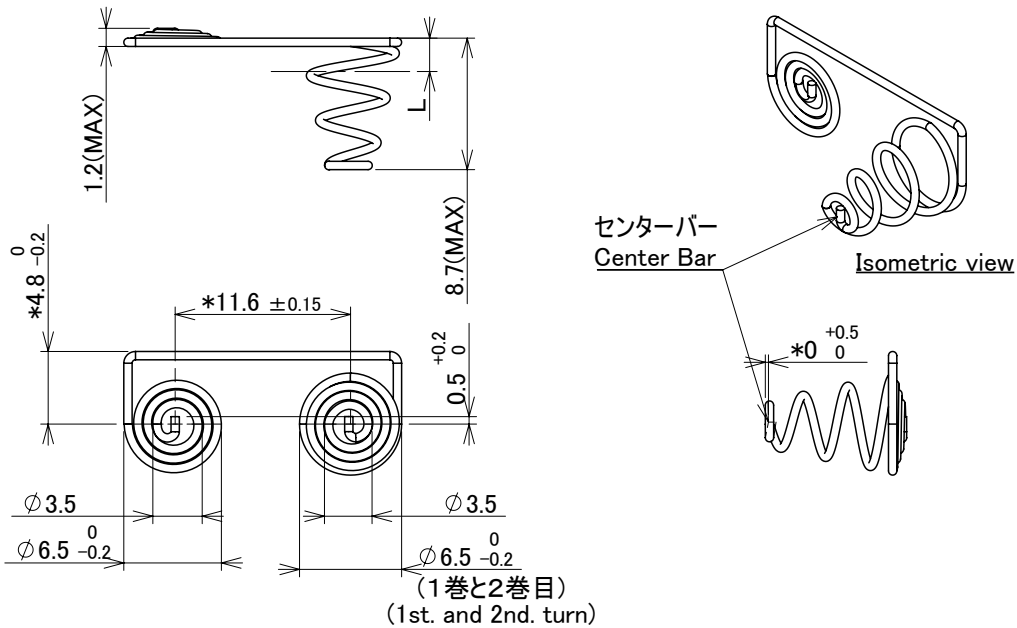

注) Notes

1. 指示なき寸法公差は、±0.3とする。
Unless specified, the tolerance shall be ±0.3.
2. 指示なき曲げRは、最小Rとする。
Unless specified, the curve R shall be the smallest R.
3. 中心線に対する偏心は±0.2とする。
The deviation from centerline shall be ±0.2.
4. 嵌合部品品番 (AHU1897-50) * 印部は、勘合寸法につき、最終寸法は現物合わせにて調整する。
The dimension with * mark shall be adjustable, to match with the actual fitting with other part (AHU1897-50).
5. コイル部仕様 : [+側]
 平密巻き
 巻き数 --- 3.25
 巻き方向 --- 左巻き
 [-側]
 巻き数 --- 4.25
 巻き方向 --- 右巻き
 パネ荷重 --- L=2.65mm 時 7.35±1N
 Coil specifications : [+ side]
 Flat turn
 Turn no. --- 3.25
 Turn direction --- Left turn
 [- side]
 Turn no. --- 4.25
 Turn direction --- Right turn
 Load of spring --- 7.35±1N at L=2.65mm
6. -側にて、3巻目以上はL=1.1に真っ直ぐ押しした時、重ね合わない様にする。こと。
For - side, 3rd.turn and above shall not be overlapped after pressing to L=1.1.
7. 端子先端に突起やバリが無いこと。
There shall be no swelling or burr on terminal end.
8. 本製品の使用材料には、HTS A2106に準拠した材料を使用すること。
The material used for this product shall comply to HTS A2106.

UNLESS OTHERWISE SPECIFIED DIMENSIONS ARE IN MILLIMETERS INCHES TOLERANCE ON DECIMALS ± FRACTIONALS ± ANGLES ± DO NOT SCALE DRAWING

ATA0885-500010	Ø0.55 SHINKO WIRE SWIC-F or KOSWIRE KOSNIC	REMOVE GREASE 脱脂	HM039744 or HM221084
LTR	PART NAME OR PART NO. 名称又は品番	QTY	MATERIAL 材質
		TREATMENT 処理	TEC CODE TECコード

DWN	SHAHRIL	DATE	Feb.1.'19	SCALE	2:1	NAME
CHKD	SHAHRIL	DATE	Feb.1.'19	3RD ANGLE		電池端子(±)部品図 BATTERY TERMINAL(±) PART DRAWING
APVD	NAZRI	DATE	Feb.1.'19	PROJECTION		
Hosiden Corporation FACTORY: <input type="checkbox"/> OSAKA <input type="checkbox"/> TOKYO <input type="checkbox"/> KOBE <input type="checkbox"/> F.D. <input type="checkbox"/> TOHOKU <input type="checkbox"/> KYUSHU <input type="checkbox"/> SEIKO <input checked="" type="checkbox"/> HEM						MODEL NO.
						HTR1036-01XXXX
						DWG NO.
						ATA0885-50PP