

HTR1036

UNLESS OTHERWISE SPECIFIED DIMENSIONS ARE IN MILLIMETERS INCHES TOLERANCE ON DECIMALS ± FRACTIONALS ± ANGLES ± DO NOT SCALE DRAWING

| REVISIONS | | | | | |
|-----------|-----|-------------|------|---------|----------|
| ECN | LTR | DESCRIPTION | DATE | REVISED | APPROVED |

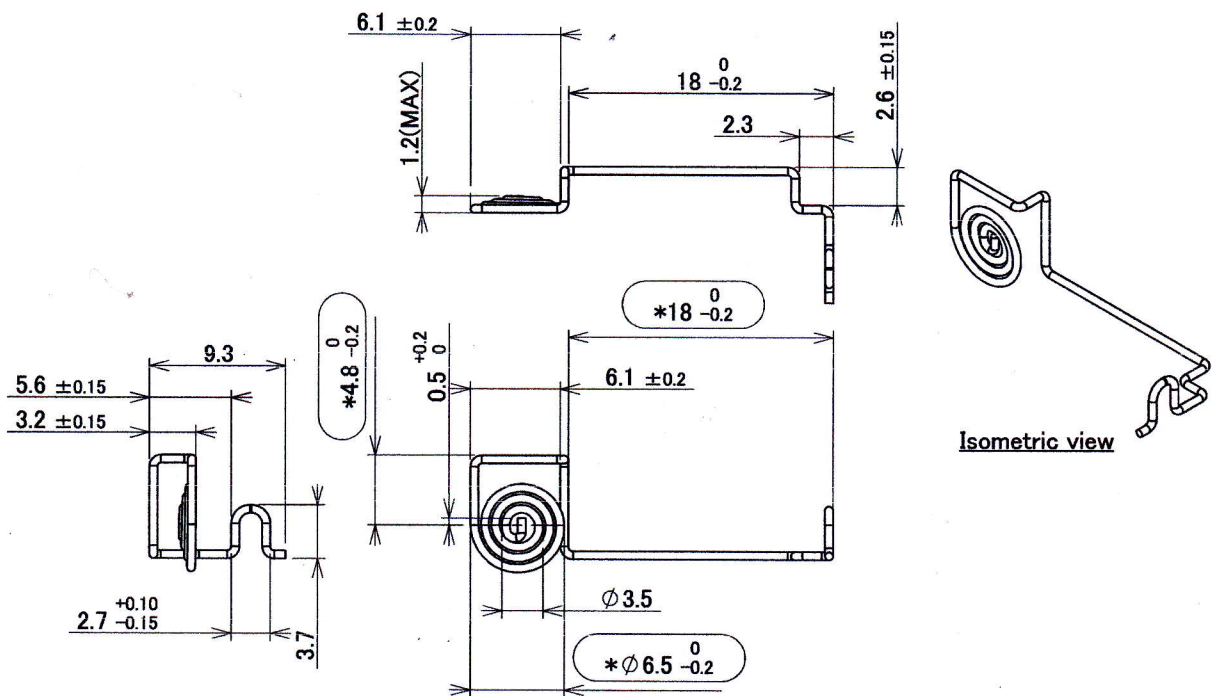

- 注) Notes
- 指示なき寸法公差は、±0.3とする。
Unless specified, the tolerance shall be ±0.3.
 - 指示なき曲げRは、最小Rとする。
Unless specified, the curve R shall be the smallest R.
 - 中心線に対する偏心は±0.2とする。
The deviation from centerline shall be ±0.2.
 - 嵌合部品品番(AHU1897-50)*印部は、勘合寸法につき、最終寸法は現物合わせにて調整する。
The dimension with * mark shall be adjustable, to match with the actual fitting with other part (AHU1897-50).
 - コイル部仕様 : [+側]
平密巻き
巻き数 — 3.25
巻き方向 — 左巻き
- Coil specifications : [+ side]
Flat turn
Turn no. — 3.25
Turn direction — Left turn
- 端子先端に突起やバリが無いこと。
There shall be no bump or burr on terminal end.
 - 本製品の使用材料には、HTS A2106に準拠した材料を使用すること。
The material used for this product shall comply to HTS A2106.
 - 部寸法は重要寸法であり、受け入れ検査で測定し、記録を残すこと。
Dimension with ○ shall be important dimension and need to measure during incoming inspection, and keep the record.

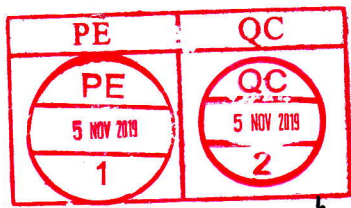

Handwritten signature and date: 14/11/19

| | | | | | |
|---------------------|------------------------------|----------------------|------------|--|-------------------------|
| ATA0886-500010 | | Ø0.55 KOSWIRE KOSNIC | | REMOVE GREASE 脱脂 | HM221084 |
| LTR | PART NAME OR PART NO. 名称又は品番 | | | TREATMENT 処理 | TEC CODE TECコード |
| DWN | SHAHNIL | DATE | Oct.31.'19 | NAME 電池端子(+) BATTERY TERMINAL(+) MODEL NO. HTR1036-01XXXX | DWG NO. ATA0886-50PP |
| CHKD | SHAHNIL | DATE | Oct.31.'19 | | |
| APVD | NAZRI | DATE | Oct.31.'19 | | |
| Hosiden Corporation | | | | FACTORY: <input type="checkbox"/> OSAKA <input type="checkbox"/> TOKYO <input type="checkbox"/> KOBE <input type="checkbox"/> F.D. <input type="checkbox"/> TOHOKU <input type="checkbox"/> KYUSHU <input type="checkbox"/> SEIKO <input checked="" type="checkbox"/> HEM | |