

REVISIONS

ECN	LTR	DESCRIPTION	DATE	REVISED	APPROVED
-----	-----	-------------	------	---------	----------

HTR1036

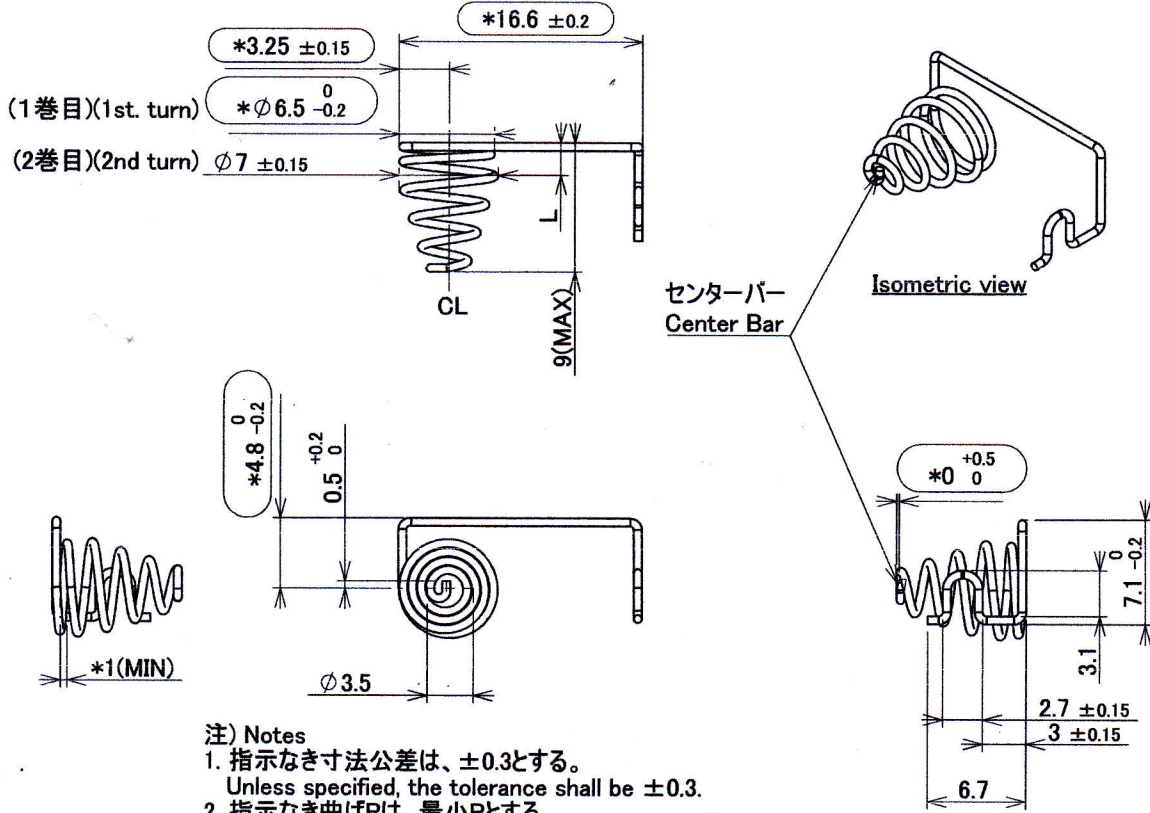

注) Notes

- 指示なき寸法公差は、±0.3とする。
Unless specified, the tolerance shall be ±0.3.
- 指示なき曲げRは、最小Rとする。
Unless specified, the curve R shall be the smallest R.
- 中心線に対する偏心は±0.2とする。
The deviation from centerline shall be ±0.2.
- 嵌合部品品番 (AHU1897-50) * 印部は、勤合寸法につき、最終寸法は現物合わせにて調整する。
The dimension with * mark shall be adjustable, to match with the actual fitting with other part (AHU1897-50).
- コイル部仕様 : [-側]
 巻き数 — 4.25
 巻き方向 — 左巻き
 バネ荷重 — L=2.65mm 時 7.35±1N
 Coil specifications : [- side]
 Turn no. — 5.25
 Turn direction — Left turn
 Load of spring — 7.35±1N at L=2.65mm
- 側にて、3巻目以上はL=1.65mmに真っ直ぐ押した時、重ね合わない様にする。
For - side, 3rd.turn and above shall not be overlapped after pressing to L=1.65mm.
- 端子先端に突起やバリが無いこと。
There shall be no swelling or burr on terminal end.
- 本製品の使用材料には、HTS A2106に準拠した材料を使用すること。
The material used for this product shall comply to HTS A2106.
- 部寸法は重要寸法であり、受け入れ検査で測定し、記録を残すこと。
Dimension with ○ shall be important dimension and need to measure during incoming inspection, and keep the record.



UNLESS OTHERWISE SPECIFIED DIMENSIONS ARE IN MILLIMETERS INCHES TOLERANCE ON DECIMALS ± FRACTIONALS ± ANGLES ± DO NOT SCALE DRAWING

ATA0887-500010		Ø0.55 KOSWIRE KOSNIC		REMOVE GREASE 脱脂	HM221084	
LTR	PART NAME OR PART NO. 名称又は品番		QTY MATERIAL 材質	TREATMENT 処理	TEC CODE TECコード	
DWN	SHAHNIL	DATE	Oct.31.'19	SCALE	NAME 電池端子(-)部品図 BATTERY TERMINAL(-) PART DRAWING MODEL NO. HTR1036-01XXXX DWG NO. ATA0887-50PP	
CHKD	SHAHNIL	DATE	Oct.31.'19	SCALE		2:1
APVD	NAZRI	DATE	Oct.31.'19	3RD ANGLE PROJECTION		
Hosiden Corporation FACTORY: <input type="checkbox"/> OSAKA <input type="checkbox"/> TOKYO <input type="checkbox"/> KOBE <input type="checkbox"/> F.D. <input type="checkbox"/> TOHOKU <input type="checkbox"/> KYUSHU <input type="checkbox"/> SEIKO <input checked="" type="checkbox"/> HEM						